

GNMW.7021.1.2012

**Wszyscy wykonawcy zainteresowani wykonaniem usługi polegającej na wymianie drzwi wejściowych do budynku komunalnego (KGW) w Szańcu.**

---

Dotyczy: wymiany drzwi wejściowych do budynku komunalnego (KGW) w Szańcu.

**ZAPROSZENIE DO ZŁOŻENIA OFERTY**

w trybie zapytania ofertowego (ZO) zgodnie z art. 4 pkt 8 ustawy Prawo zamówień publicznych (Dz.U. tekst jednolity Nr 223, poz. 1655 z 2007 r. ze zmianami)

Gmina Busko-Zdrój, ul. Mickiewicza 10, 28-100 Busko-Zdrój, NIP: 655-187-96-46 zaprasza do złożenia oferty.

Przedmiotem zamówienia jest **wymiana drzwi wejściowych do budynku komunalnego (KGW) w Szańcu.**

Obecne drzwi wejściowe wykonano jako drewniane pełne, dwuskrzydłowe, otwierane do wewnątrz ze świetlikiem, osadzone na ościeżnicy drewnianej. Wymiary otwory drzwiowego w świetle ościeży wynoszą 136 cm x 263 cm.

W ramach zlecanego zakresu robót należy:

- zdemontować istniejące drzwi drewniane,
- wykonać, dostarczyć i zamontować w otworze nowe drzwi PCV brązowe, pełne dwuskrzydłowe, asymetryczne (skrzydło podstawowe /prawe/ + skrzydło wynikowe /lewe/), ze świetlikiem szklonym szkłem bezpiecznym, otwierane do wewnątrz, posiadające dwa zamki wpuszczane z wkładkami patentowymi, wzornikiem, progiem aluminiowym i samozamykaczem. Skrzydło wynikowe winno posiadać dwa zamki baskwilowe.
- wyprawić ościeża od str. wewnętrznej i zewnętrznej tynkiem cem.-wap. kat. III
- trwale przymocować próg do podłoża.

Drzwi drewniane pochodzące z demontażu należy pozostawić do dyspozycji zamawiającego.

Ogólne wymiary i rodzaj nowych drzwi pokazano na rys. Nr 1 stanowiącym Załącznik Nr 2 do niniejszego ZO.

Uwaga! Przed wykonaniem drzwi wykonawca winien dokonać pomiaru otworu we własnym zakresie, ponieważ wymiary podane w załączniku Nr 2 są wymiarami orientacyjnymi i nie mogą służyć jako podstawa do zlecenia wykonania drzwi.

Wszystkie materiały jako fabrycznie nowe i w I gatunku dostarcza wykonawca.

Oferowana cena za wykonanie przedmiotu zamówienia winna również obejmować:

- urządzenie palcu budowy, dostarczenie wody i energii do celów budowlanych oraz zabezpieczenie i dozоровanie mienia wykonawcy,
- 23 % podatku VAT,
- 24 miesięczną gwarancję,

Zaleca się aby przed sporządzeniem oferty wykonawca dokonał oględzin obiektu będącego przedmiotem niniejszego ZO. W sprawie dostępu do budynku należy skontaktować się z sołtysem wsi Szaniec p. W. Wilkiem, tel. 41 378 10 30.

Termin wykonania wymiany drzwi: do **29 lutego 2012 r.**

Wykonawca może zaproponować tylko jedną cenę i nie może jej zmienić w okresie trwania umowy. Wykonawca składa ofertę na formularzu oferta, stanowiącym załącznik Nr 1 do niniejszego ZO.

Warunki na jakich zostanie zawarta umowa z wykonawcą określono w załączniku Nr 3 do niniejszego ZO.

Nie dopuszcza się składania ofert częściowych oraz ofert wariantowych.

Osobą upoważnioną do kontaktowania się z wykonawcami jest mgr inż. Krzysztof Tometczak, tel. (0-41) 370-52-48.

Ofertę w zamkniętej kopercie opatrzonej hasłem: „**Wymiana drzwi wejściowych do budynku komunalnego (KGW) w Szańcu**” należy złożyć lub przesać na adres: Gmina Busko-Zdrój, ul. Mickiewicza 10, 28-100 Busko-Zdrój w terminie do dnia **31 stycznia 2012 r. do godz. 11<sup>00</sup>**.

Otwarcie ofert nastąpi w pok. Nr 13 w dniu **31 stycznia 2012 r. o godz. 11<sup>15</sup>**.

O wyborze oferty będzie decydowało jedno kryterium oceny oferty: cena z wagą 100,00 %.

#### Załączniki

1. 1 x Druk oferty.
2. 1 x Projekt drzwi PCV
3. 1 x Wzór umowy.

**BURMISTRZ**

*Waldemar Sikora*

..... dnia ..... 2011 r

.....  
/Pełna nazwa własna firmy  
adres, nr tel. , NIP i Regon/

## OFERTA

**na wymianę drzwi wejściowych do budynku komunalnego (KGW) w Szańcu.**

Szczegółowy zakres rzeczowy i ilościowy robót określa przedmiar robót stanowiący załącznik Nr 2 do niniejszego ZO.

Wszystkie materiały dostarczę jako fabrycznie nowe i w I gatunku.

Oferowana cena za wykonanie przedmiotu zamówienia obejmuje:

- urządzenie palcu budowy, dostarczenie wody i energii do celów budowlanych oraz zabezpieczenie i dozоровanie mienia wykonawcy,
- 23 % podatku VAT,
- 24 miesięczną gwarancję,

Oświadczam, że przed sporządzeniem oferty dokonałem oględzin obiektu będącego przedmiotem niniejszego ZO.

Wszystkie materiały dostarczę jako fabrycznie nowe i w I gatunku.

Termin wykonania przedmiotu zapytania ofertowego .....  
/Nie później niż do 29.II.2012 r./

Ww zakres oferuję wykonać za kwotę brutto ..... zł, słownie:

.....

Załączniki do oferty:

1. Parafowany przedmiar robót.
2. Parafowany projekt umowy.

.....  
/Pieczętka i podpis oferenta/

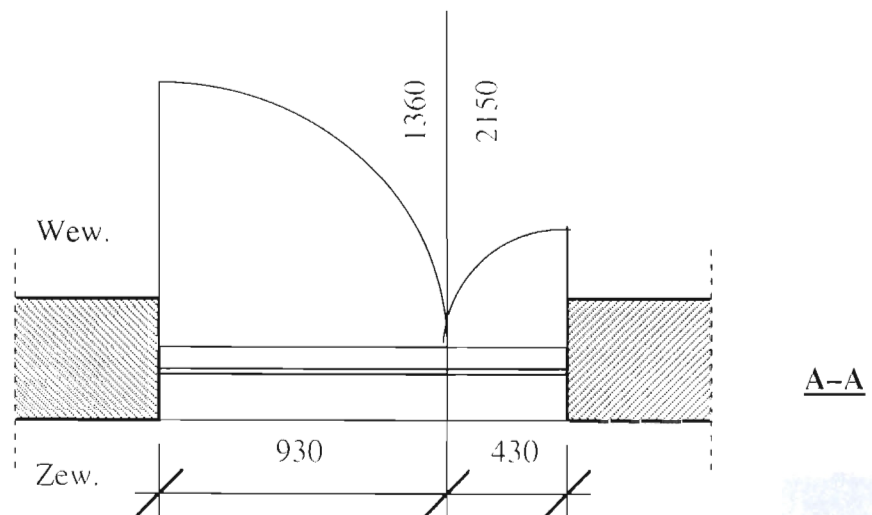
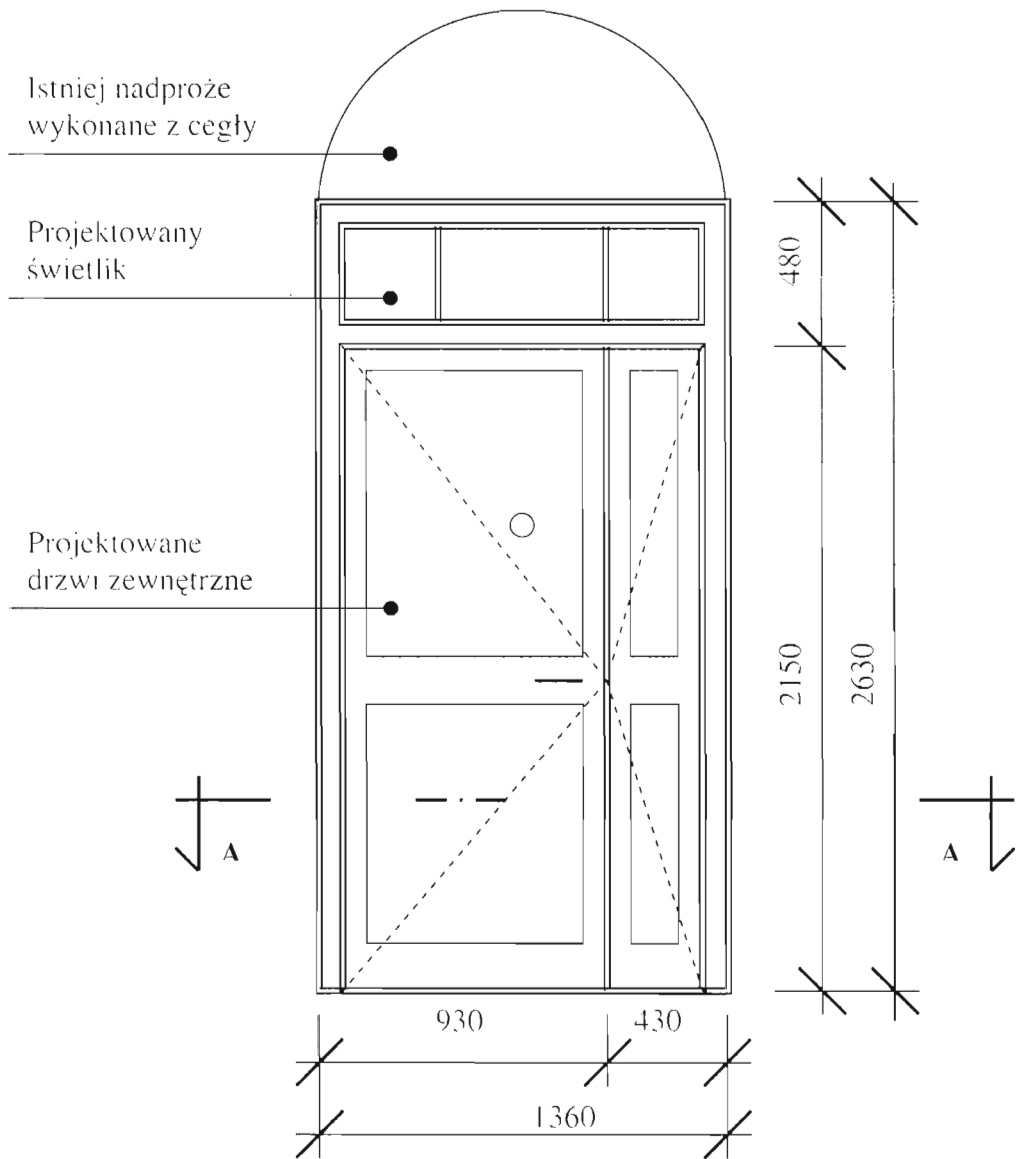

UMOWA Nr ..... (projekt)

z dnia .....2012 r. zawarta w wyniku rozstrzygnięcia postępowania przeprowadzonego w trybie zapytania o cenę pomiędzy **Gminą Busko-Zdrój**, NIP: 655-187-96-46, ul. Mickiewicza 10, 28-100 Busko-Zdrój, zwaną w dalszej części umowy Zamawiającym, reprezentowaną przez Waldemara SIKORĘ – Burmistrza Miasta i Gminy Busko-Zdrój, przy kontrasygnacie Skarbnika Miasta i Gminy Artura TOKARZA

a .....

NIP: ..... zwanym w dalszej części umowy Wykonawcą, reprezentowanym przez ..... następującej treści:

**§ 1.**

1. Zamawiający powierza a Wykonawca przyjmuje do realizacji **wykonanie wymianę drzwi wejściowych do budynku komunalnego (KGW) w Szańcu.** Wszystkie materiały jako fabrycznie nowe i w I gatunku dostarcza wykonawca. Szczegółowy zakres rzeczowy i ilościowy robót określa przedmiar robót stanowiący załącznik Nr 1 do niniejszej umowy.
2. Do wykonawcy będzie należało również urządzenie i zabezpieczenie na jego koszt placu budowy, dostarczenie wody i energii do celów budowlanych, uporządkowanie terenu budowy po zakończeniu robót.

**§ 2.**

Termin wykonania przedmiotu umowy:

Wymagany termin wykonania przedmiotu umowy, o którym mowa w § 1 do dnia **29 lutego 2012 r.**

**§ 3.**

1. Za wykonanie przedmiotu umowy Zamawiający zapłaci Wykonawcy **wynagrodzenie w wysokości** ..... zł, słownie: (..... złotych ...../100).
2. Wynagrodzenie, o którym mowa w ust. 1 jest wynagrodzeniem brutto i zawiera 23 % podatku VAT.

**§ 4.**

1. Przedstawicielem Zamawiającego na budowie będzie .....
2. Przedstawicielem Wykonawcy na budowie będzie .....

**§ 5.**

Przekazanie placu budowy nastąpi w ciągu 2 dni od dnia podpisania umowy.

**§ 6.**

Strony ustalają odpowiedzialność za niewykonanie lub nienależyte wykonanie zobowiązań umownych w formie kar umownych.

1. Wykonawca zapłaci Zamawiającemu kary umowne:
  - za zwłokę w wykonaniu przedmiotu umowy w wysokości 0,10 % wartości robót objętych umową (wynagrodzenia brutto określonego w § 3, pkt 1 Umowy) za każdy dzień zwłoki licząc od dnia 1 marca 2012 r.



ujawnionych w okresie gwarancji w wysokości 0,10 % wartości robót objętych umową (wynagrodzenia brutto określonego w § 3, pkt 1 Umowy) za każdy dzień zwłoki licząc od terminu wyznaczonego na ich usunięcie;

- z tytułu odstąpienia od umowy z przyczyn zależnych od Wykonawcy w wysokości 5,00 % wartości robót objętych umową (wynagrodzenia brutto określonego w § 3, pkt 1 Umowy).
2. Zamawiający zapłaci Wykonawcy karę umowną z tytułu odstąpienia od umowy z przyczyn zależnych od Zamawiającego w wysokości 5,00 % wartości robót objętych umową (wynagrodzenia brutto określonego w § 3, pkt 1 Umowy)

#### § 7.

Na wykonane roboty Wykonawca udziela Zamawiającemu **24 miesięcznej gwarancji**.

#### § 8.

1. Zapłata za wykonanie przedmiotu umowy nastąpi na podstawie faktury końcowej i protokołu odbioru robót, podpisanego przez przedstawiciela Zamawiającego w terminie 30 dni od daty ich dostarczenia, przelewem na konto Wykonawcy.

#### § 9.

1. Wykonawca zorganizuje i zabezpieczy plac budowy we własnym zakresie oraz pokryje koszty jego eksploatacji.
2. Na dzień odbioru końcowego Wykonawca dostarczy Zamawiającemu atesty na wbudowane materiały oraz protokół z pomiarów ochronnych instalacji odgromowej.

#### § 10.

Ustalenia dodatkowe.

1. Urządzenie placu budowy łącznie z doprowadzeniem energii elektrycznej i dozorowaniem mienia budowlanego zostanie wykonane przez Wykonawcę i na jego koszt.
2. Roboty zanikające winny być zgłoszone do odbioru przed ich zasypaniem.
3. Zamawiający zastrzega sobie prawo wykonania własnych badań wbudowanych materiałów na koszt Wykonawcy. Ilość badań zgodna z obowiązującymi normami. Jeżeli wyniki tych badań nie będą spełniać wymagań określonych w normach, to koszt przełożenia wykonanej z tych materiałów rzeczy (wraz z zakupem nowych materiałów) pokrywa Wykonawca.
4. W przypadku napotkania trudności w realizacji robót, wszelkie zmiany Wykonawca będzie na bieżąco uzgadniał z Zamawiającym, przed ich wykonaniem.
5. Za szkody powstałe z niewłaściwego wykonywania robót oraz prowadzenia robót poza przekazanym terenem budowy odpowiada Wykonawca.
6. Przed przystąpieniem do robót w pobliżu urządzeń podziemnych Wykonawca uzgodni z właścicielem tych urządzeń sposób prowadzenia robót.
7. W przypadku konieczności wstrzymania robót z winy Wykonawcy straty poniesione z tego tytułu pokryje Wykonawca.
8. Skutki wykonania przedmiotu umowy niezgodnie z umówionym zakresem prac ponosi Wykonawca w zakresie ewentualnej przebudowy lub wymiany urządzeń.
9. Odbiór końcowy nastąpi w ciągu 14 dni od dnia dostarczenia Inwestorowi kompletu dokumentów niezbędnych przy odbiorze, lub ostatniego brakującego dokumentu oraz inwentaryzacji geodezyjnej powykonawczej.
10. W przypadku konieczności wykonania robót dodatkowych - do wysokości 50 % wartości umowy - z Wykonawcą zostanie zawarta odrębna umowa a w przypadku zmniejszenia ilości robót wartość wynagrodzenia zostanie pomniejszona wg stawek przyjętych w kosztorysie ofertowym.

- pomniejszona wg stawek przyjętych w kosztorysie ofertowym.
11. Całość robót należy wykonać zgodnie ze sztuką budowlaną i właściwymi normami.
  12. Wykonawca zobowiązany jest do ochrony znaków geodezyjnych znajdujących się na terenie budowy.
  13. Zastrzega się możliwość wprowadzenia zmian do zakresu umowy na skutek okoliczności, których nie można było przewidzieć na etapie przygotowania inwestycji do realizacji.
  14. Ewentualne spory rozstrzygane będą przez Sąd właściwy dla siedziby Zamawiającego.

#### **§ 11.**

W sprawach nieuregulowanych niniejszą umową mają zastosowanie przepisy Kodeksu Cywilnego.

#### **§ 12.**

Wszelkie zmiany treści umowy wymagają formy pisemnej i zgody obu stron.

#### **§ 13.**

Umowę sporządzono w czterech jednobrzmiących egzemplarzach – 3 egz. dla Zamawiającego, 1 egz. dla Wykonawcy.

**WYKONAWCA:**

**ZAMAWIAJĄCY:**